

Revestimiento del larguero inferior: cuadro general de montaje

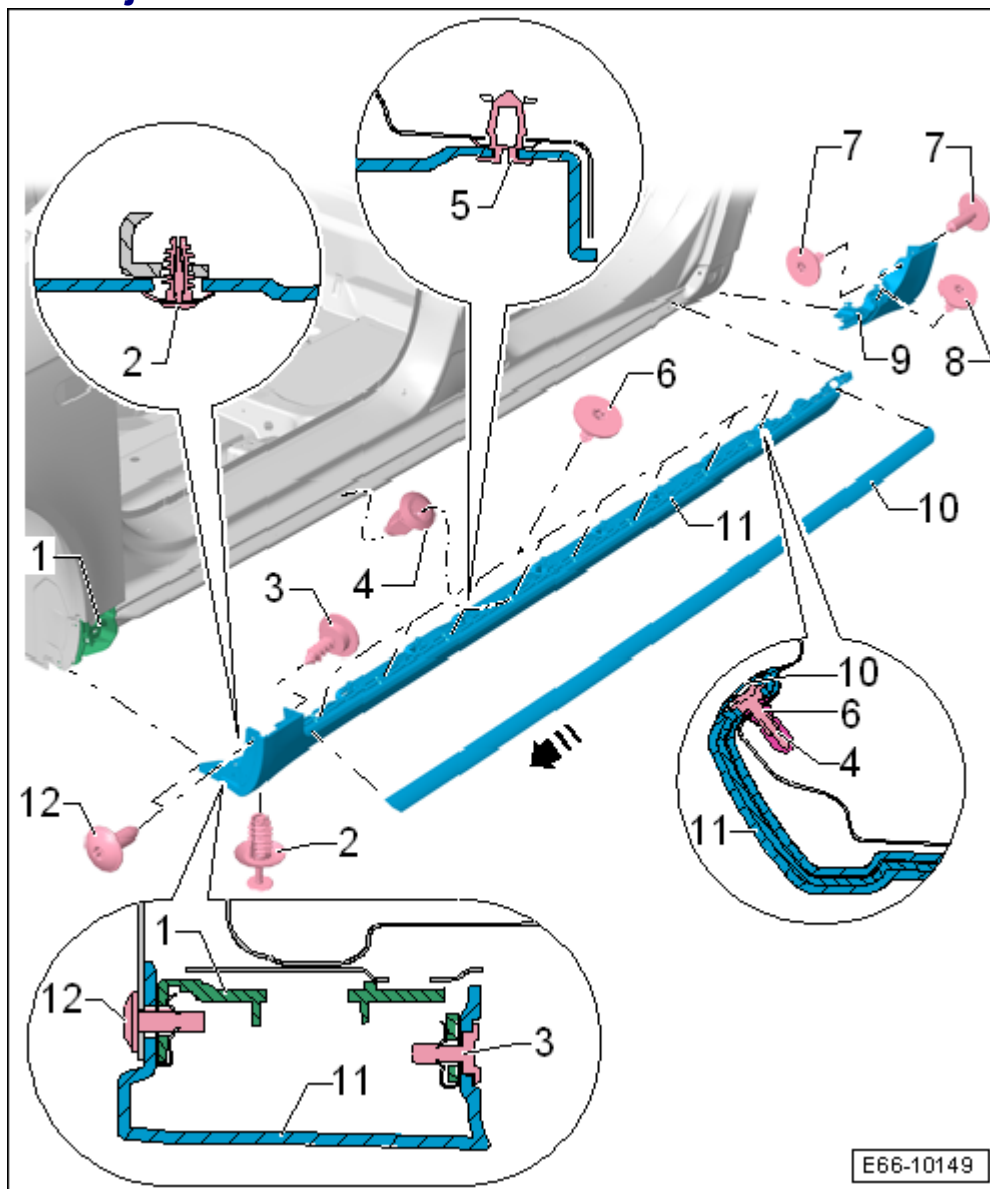

- 1 - Soporte para el revestimiento del larguero inferior
- Desmontar y montar → **Capítulo**
 - 2 - Remache expansivo
 - 3 - Tornillo
 - 1,5 Nm
 - 4 - Tuerca expansiva
 - 10 unidades
 - 5 - Clip
 - 9 unidades
 - 6 - Tornillo
 - 1,5 Nm
 - 8 unidades
 - 7 - Tornillo
 - 1,5 Nm
 - 2 unidades
 - 8 - Tornillo

E66-10149

- 1,5 Nm
 - 9 - Tapa final talonera
- Desmontar y montar → **Capítulo**
 - 10 - Listón cobertor
 - 11 - Revestimiento del larguero inferior
 - 12 - Tornillo
- 1,5 Nm
- 2 unidades

Soporte para el revestimiento del larguero inferior: desmontar y montar

- Desmontar el revestimiento del larguero inferior → **Capítulo**.
- Desenroscar los tornillos en la chapa del paso de rueda.
- Desenroscar los tornillos -2- y retirar el soporte -1-.
- Tuerca expansible -3-.
- Al proceder al montaje en el soporte -1-, encastrar totalmente el revestimiento del larguero inferior -4-.

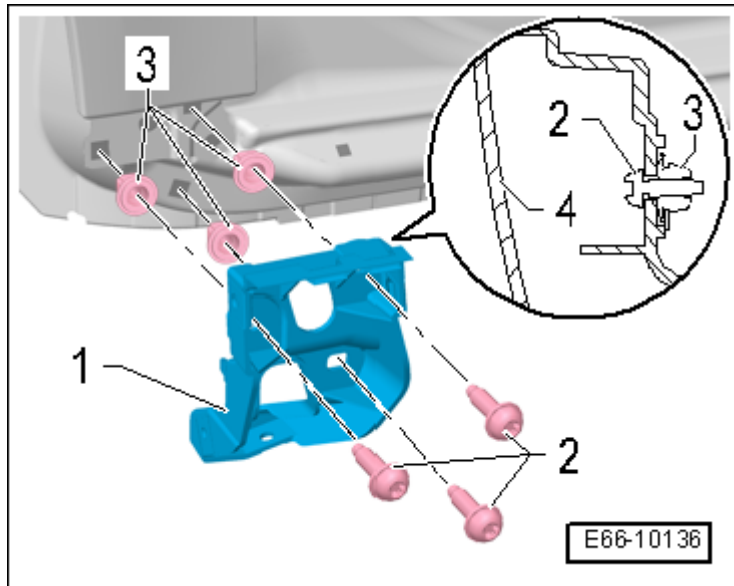

Revestimiento del larguero inferior: desmontar y montar

Herramientas especiales, equipos de comprobación y medición y dispositivos auxiliares necesarios

- ◆ Kit llaves dinamométricas - SAT 8010-
- ◆ Revestimiento del larguero inferior: desmontar
→ Anclaje
- ◆ Revestimiento del larguero inferior: montar → Anclaje

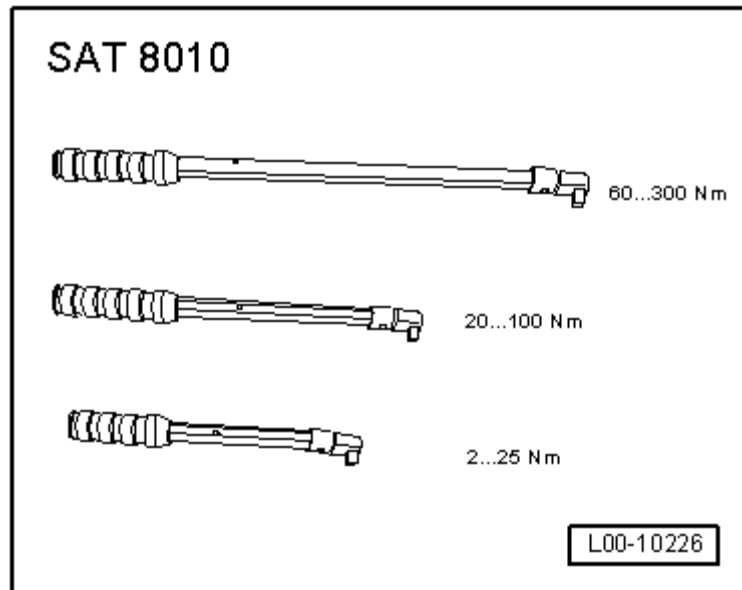

Revestimiento del larguero inferior: desmontar

- Abrir la puerta anterior y posterior del mismo lado.
- Empezando por la parte posterior del vehículo, desprender con cuidado el listón cobertor - 10-, teniendo especial atención en no dañarlo.
- Desenroscar los tornillos -3-, -6-, -8- y -12-.

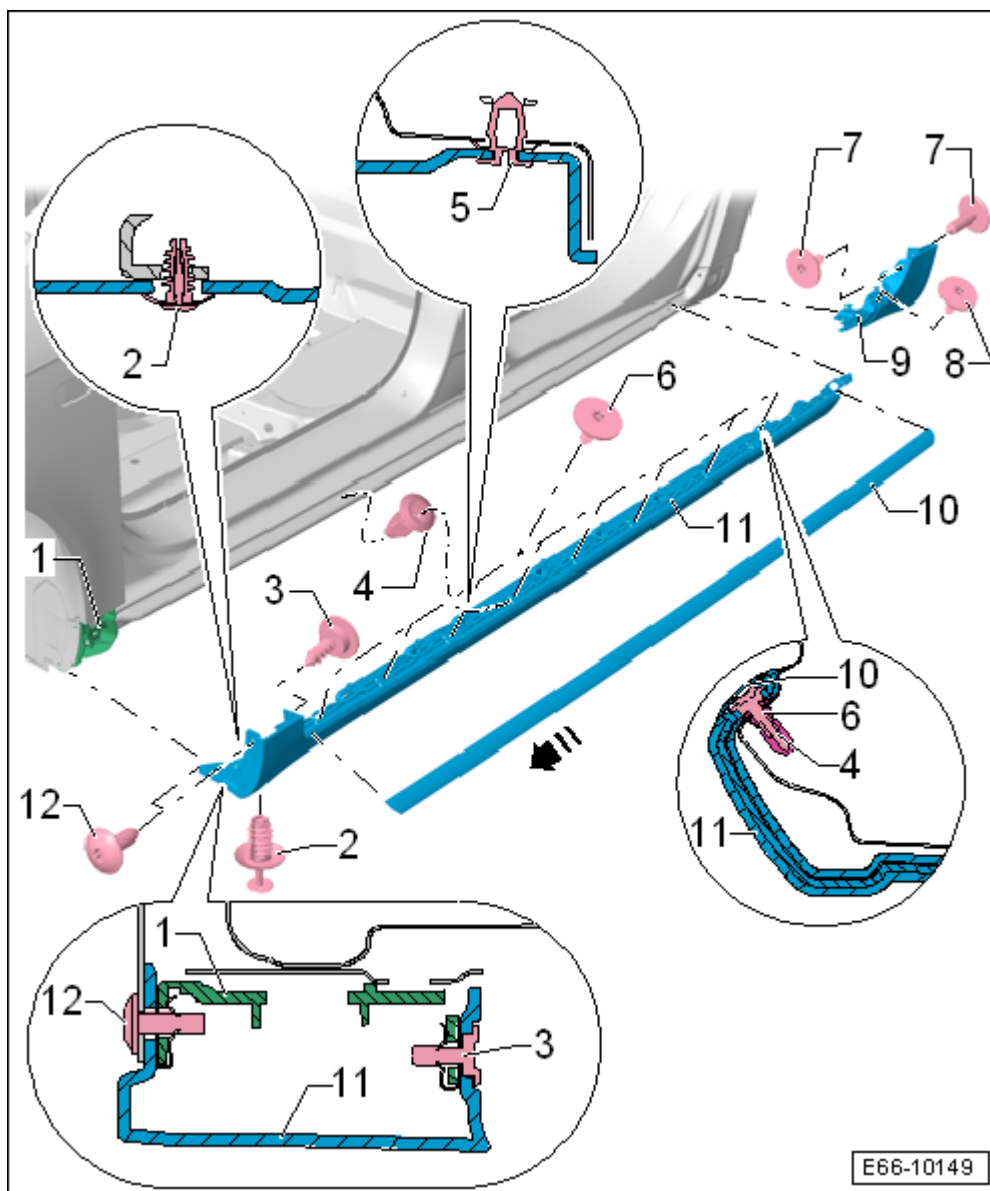

- Extraer el remache expansivo -2-.
- Desencajar el revestimiento del larguero -8- del soporte -1-.
- Empezando por la parte anterior del vehículo, desenclipsar los clips -5- del piso del vehículo.
- Terminar de liberar el revestimiento del larguero -8- de las grapas que fijan en la tapa final talonera -9-.

Revestimiento del larguero inferior: montar

El montaje se efectúa en el orden inverso al desmontaje, teniendo en cuenta lo siguiente:



Aviso

Sustituir todos clips -5- que se hayan dañado.

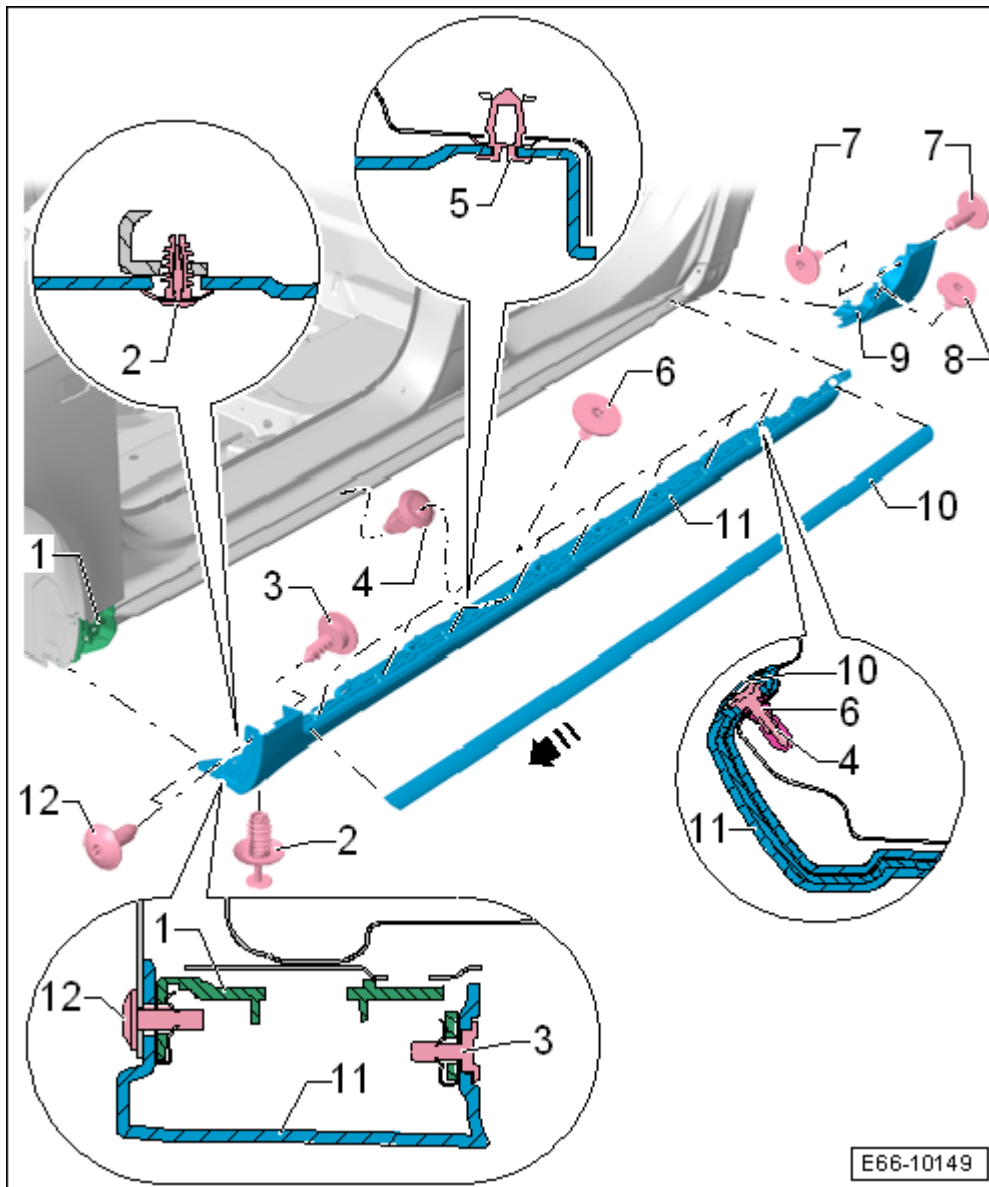

- Encajar el revestimiento del larguero inferior en la tapa final talonera -9-.
- Fijarlo luego en el soporte -1-.
- Enclipsar los clips -5- del piso del vehículo.
- Colocar el remache expansivo -2-.
- Enroscar los tornillos -3-, -6-, -8- y -12-.
- Colocar con cuidado el listón cobertor -10-, teniendo especial atención en no dañarlo.

Tapa final talonera: desmontar y montar

Herramientas especiales, equipos de comprobación y medición y dispositivos auxiliares necesarios

- ◆ Kit llaves dinamométricas - SAT 8010-
- ◆ Tapa final talonera: desmontar → Anclaje
- ◆ Tapa final talonera: monta → Anclaje

Tapa final talonera: desmontar

- Abrir la puerta posterior.

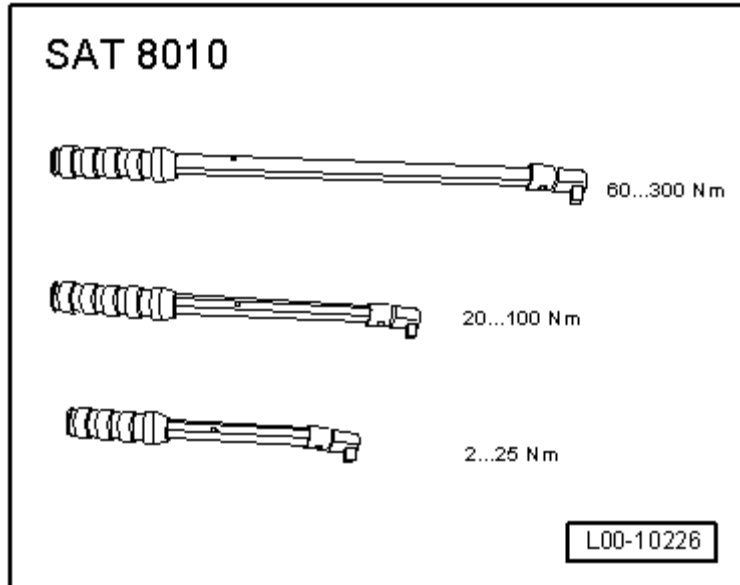

- Desprender con cuidado el listón cobertor → Pos. lo suficiente para poder desenroscar el tornillo -6-.
- Desenroscar el tornillo -6-, -1- y -3-.

- Desencajar la tapa final talonera -5- de la zona adhesivada -4-.

- Desenclipsar los clips del piso del vehículo.

- Terminar de liberar la tapa final talonera -5- de las grapas que fijan en el revestimiento del larguero inferior.

Tapa final talonera: montar
El montaje se efectúa en el orden inverso a las operaciones de desmontaje, teniendo en cuenta lo siguiente:

- Sustituir la cinta adhesiva espumada de doble cara de la tapa final talonera.



¡Atención!

Las zonas de pegado del larguero inferior no deben presentar polvo o grasa.

- Limpiar la chapa exterior justo antes de montar la tapa final talonera con el quitapegamento - D00200010-.

Quitar la lámina protectora, colocar el faldón lateral y presionar con fuerza.

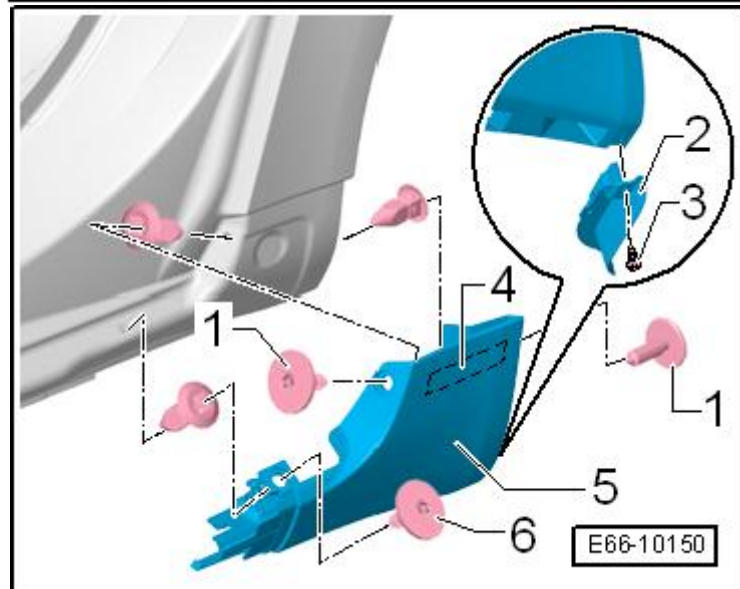

Indicaciones de montaje	
Parametros de adhesivado:	
Temperatura de la carrocería	35°C min
Tiempo de reposo de la carrocería después del adhesivado	min. 3.5 horas en temperatura ambiental taller
Limpeza superficies de adhesivado:	
Limpeza con	Mezcla Isopropano/agua (50:50), como alternativa Isopropanol puro.
Utilizar paños de limpieza nuevos en cada lado Tiempo de evaporación	
Tiempo de evaporación	Min. 1 minuto, max, 24 horas.
Apretar las cintas adhesivas con rodillo	35 N/cm ²
Aplicación de esfuerzo sobre la superficie de adhesivado	min. 24 horas después del montaje.